

# POSTES METÁLICOS DE ILUMINACIÓN



**NEUMÁTICA DEL CARIBE S.A.**  
Nit. 800.062.591 - 9

[www.neucaribe.com/fmi](http://www.neucaribe.com/fmi)



*Click para ver Video*

# QUIENES SOMOS



**FMI** como empresa fue fundada en 1996 con la razón social FABRICACIÓN Y MONTAJES INDUSTRIALES LTDA para satisfacer la necesidad en el área metalmecánica e hidráulica de la maquinaria pesada. Más adelante, con el objeto de atender la demanda creciente de fabricación y montaje de construcciones soldadas en el área industrial, mineras, termoeléctricas y el sector construcción, se adecuan las instalaciones y se adquieren los equipos necesarios para atender los proyectos de estos sectores.



En el año 2009 la compañía se constituye en sociedad anónima denominándose Fabricación y Montajes Industriales S.A. y se concreta la alianza estratégica con la firma Neumática del Caribe S.A., reconocida a nivel nacional, quien se convierte en socia de la empresa. En este mismo año, la empresa alcanza la certificación del Sistema de Gestión de Calidad según la *norma ISO 9001:2008*. En el año 2010 el Consejo Colombiano de Seguridad certifica que la empresa se encuentra inscrita en Registro Uniforme de Evaluación del Sistema de Gestión de Seguridad, Salud Ocupacional y Medio Ambiente para contratistas del Sector de Hidrocarburos-RUC (2012: 84%, 2013: 86%, 2014: 90%; 215: 90%). En el año 2012 recibe el Certificado de Gestión en Seguridad y Salud Ocupacional bajo la norma NTC-OHSAS 18001: 2007, las cuales han permitido ingresar al mercado en el campo de fabricación, montaje y reparaciones industriales.



Recientemente la empresa fue absorbida por Neumática del Caribe S.A., y se convierte en la nueva

**LÍNEA METALMECÁNICA** de NEUMÁTICA DEL CARIBE S.A., conservando su marca FMI



es una línea dedicada a la ejecución de proyectos de ingeniería metalmecánica

especialista en la fabricación y montaje de construcciones soldadas en el sector industrial, cementero, energético, hidrocarburo, marítimo, transporte y construcción. FMI va cumplir 21 años de estar en el mercado nacional y desde el año 2010 ha desarrollado proyectos para el sector marítimo con destino a Panamá, Costa Rica y Guatemala.

# ESPECIFICACIONES

Nuestros Postes se encuentran certificados bajo **NORMA RETILAP (Certificado No. CRS11100-4)**.

Los postes son aptos para ambientes tropicales, salinos y corrosivos. Soportan humedad relativa hasta del 90% y temperaturas entre 4°C y 50°C . Son idóneos para ser instalados a la intemperie, en zonas como plazoletas y parques.

Las familias certificadas son:

TIPO	LONG (M)	CARGA ROTURA (KGF)	CARGA TRABAJO (KGF)	DEFLEXIÓN BAJA CARGA (M)
Sencillo	3,5	350	140	0,105
	4	350	140	0,12
Brazo Sencillo	6	220	140	0,18
Brazo Sencillo Desmontable	6	220	88	0,18
Brazo Doble	6	220	140	0,18
	9	510	204	0,27
Doble Propósito	7 y 5	300	120	0,21
	9	510	204	0,27
Cruceta	6	350	140	0,18
	8	510	204	0,24
	10	510	204	0,3
	12	510	204	0,36
Mástil	20	1630	652	0,6
	18	1650	660	0,54
	26	1650	660	0,78

*Nota: Lo anterior no limita la fabricación de postes con otras especificaciones. Si desea incluir una nueva familia por altura o tipo de poste, la actualización nos toma 15 días hábiles.*

# PRINCIPALES PROYECTOS

## Malecón de Barranquilla Vía 40





**Parque Bellavista-Barranquilla**



**Centro Recreacional Teyuna-Rodadero**



**Parque Gaviota y Centenario-Soledad**



## Parque María Auxiliadora





# PROYECTOS EN EJECUCIÓN

## Complejo Acuático para Juegos Centroamericanos y del Caribe 2018: 6 Mástiles de 26 metros

**Estadio de Santa Marta para Juegos Centroamericanos y del Caribe 2018: 56 Postes de 6 m y 8 Mástiles de 18 m**

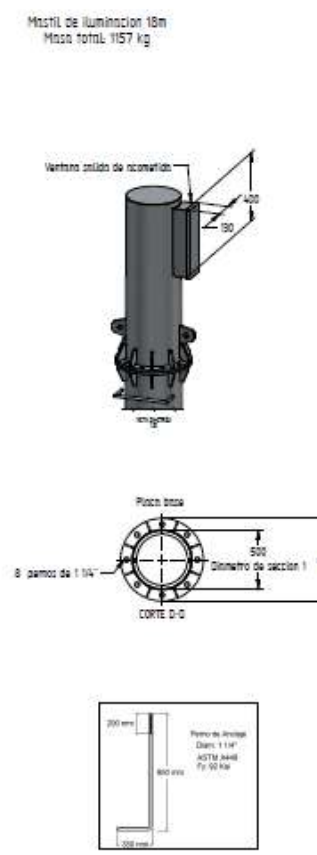
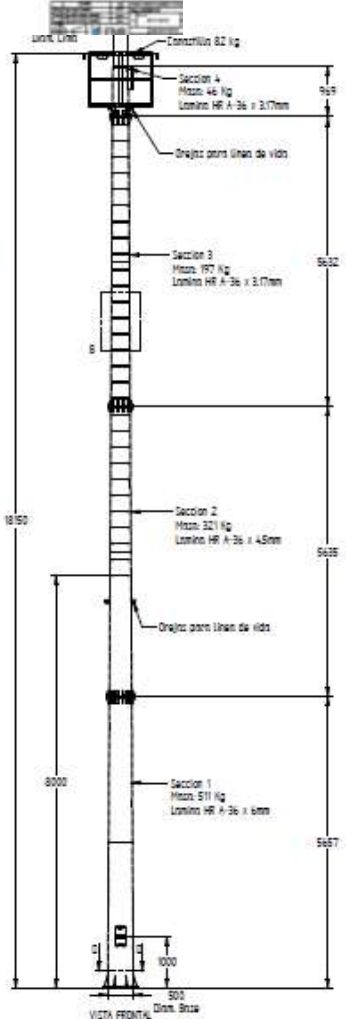
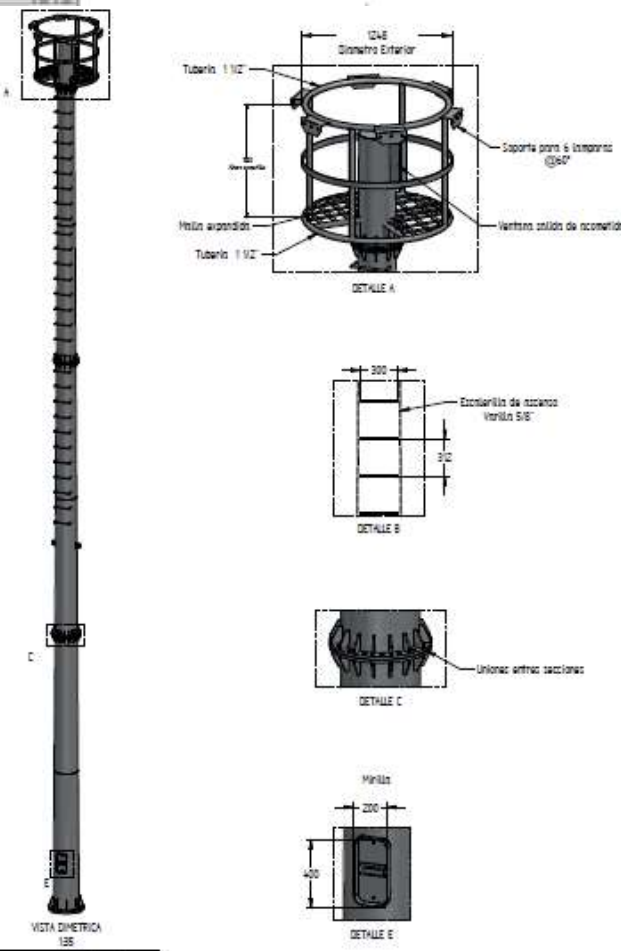
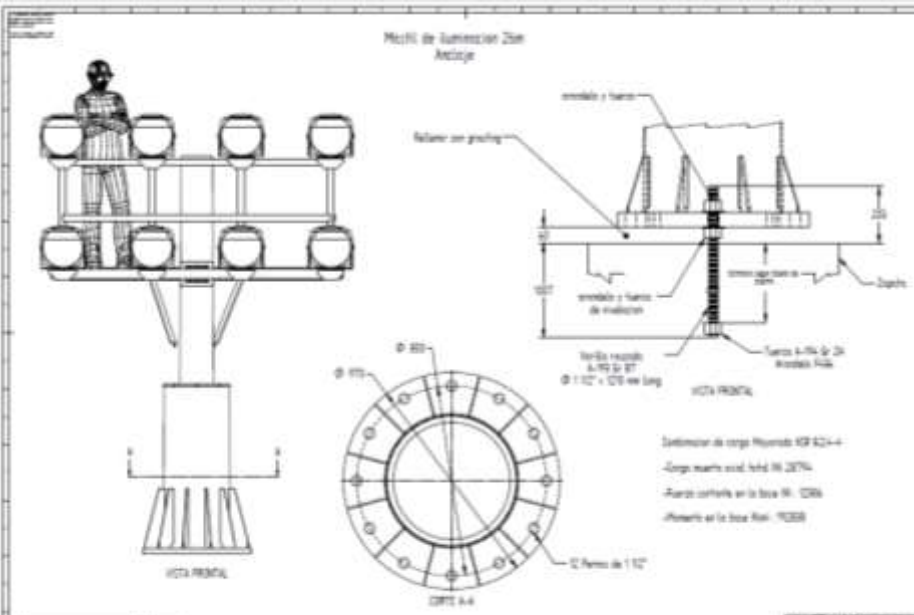

Revisión	1	13/08/2018	1
Elaborado	...	...	...
Verificado	...	...	...
Aprobado	...	...	...

# CONTÁCTENOS

Dirección Oficina Principal: Vía 40 No. 73-06

Dirección Planta Metalmecánica de Línea FMI: Cra. 38 Km. 1.8 Vía Juan Mina

Teléfonos: 57-5-3362100

Celular: 3173312014-3176432601-3176439043

Correo: [mariaforero@fmisa.com](mailto:mariaforero@fmisa.com);  
[ventas@fmisa.com](mailto:ventas@fmisa.com)

Páginas Web: [www.neucaribe.com](http://www.neucaribe.com);  
[www.fmisa.com](http://www.fmisa.com)